



# Новинка!



## Эвакуатор со сдвижной платформой, на шасси HD120 и манипулятором FASSI F130AT13

Компания СМАРТЭКО ( Нижний Новгород)

Выпустила новинку – эвакуатор на шасси Хюндай HD120 и краном FASSI

Грузоподъемности манипулятора достаточно для подъема машин массой до 2,5 тонн. Манипулятор оснащен пауком с устройством горизонтирования и ротатором, захватами для колес на мягких стропах. Управление манипулятором – снизу с двух сторон.

Сдвижная платформа и электрическая лебедка, делают этот эвакуатор универсальным.

### F130AT.13

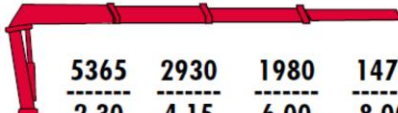
	5365	2930	1980	1470
	2,30	4,15	6,00	8,00



## Общие размеры автомобиля

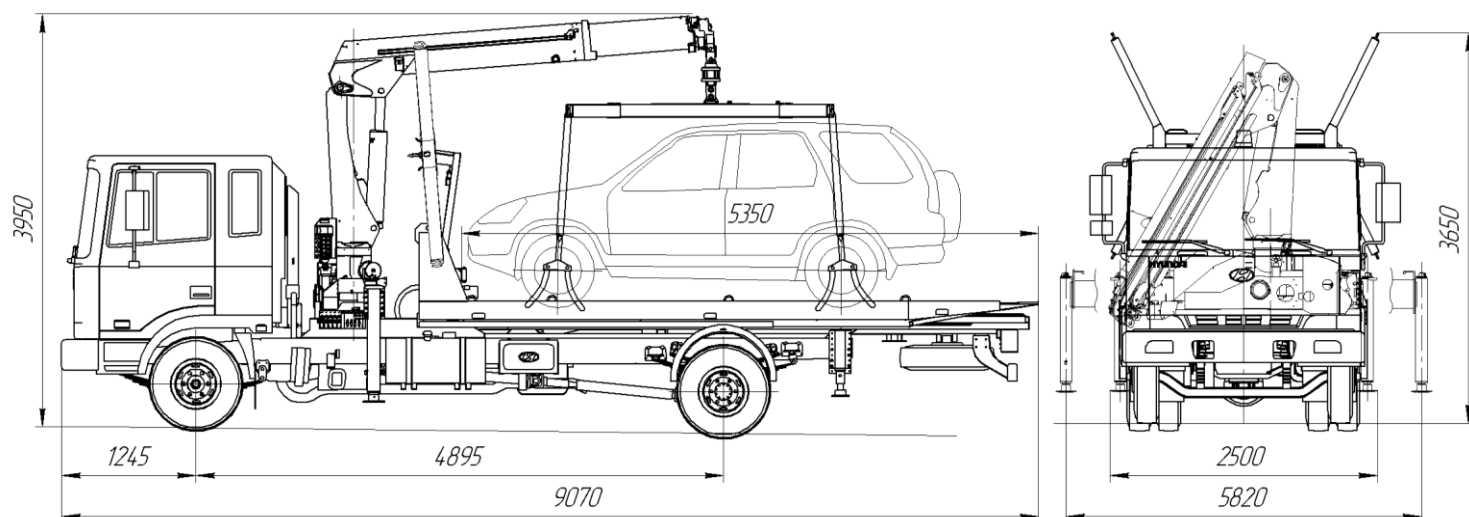

### Технические данные автомобиля

Базовое шасси	HYUNDAI HD120 EXTRA LONG
Двигатель	D6DA22+DOC, 6606см3, 225л/сил. EURO III
Шины	8,25×16-16PR
Диски	6,25GS×16-137-11T
Радиус разворота, мин. мм	8200
Снаряженная масса, кг	8500
Масса перевозимого груза, кг	3350
Полная масса автомобиля, кг	12000
Топливный бак, л.	200
КМУ	FASSI F130AT13
Максимальный вылет, м.	8,0
Грузоподъемность на максимальном вылете	1470кг
Масса паука с захватами, кг.	250 кг
Тяговое усилие лебедки, т	4
Длина троса, м.	20
Угол заезда платформы, градусов	

Для безопасной перевозки автомобилей на дальние расстояния, предусмотрено место хранения паука в передней части платформы, при этом манипулятор компактно складывается поперек автомобиля.